

# 防煙門扣-電磁扣

DH506D地板型(釋放開關)

安裝影片▼



DH506D

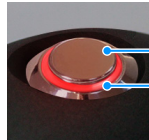

釋放開關  
LED燈指示

## 產品尺寸

■ DH506D : 112L×88W×85H mm

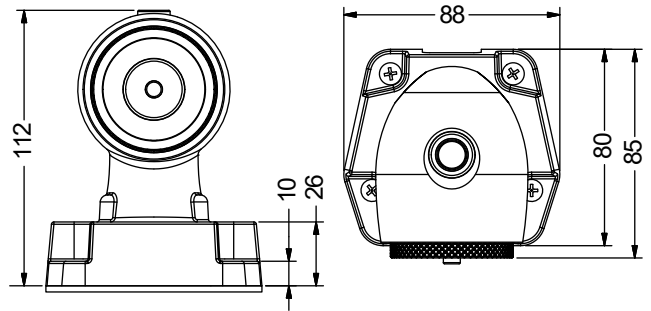

## 安裝方式

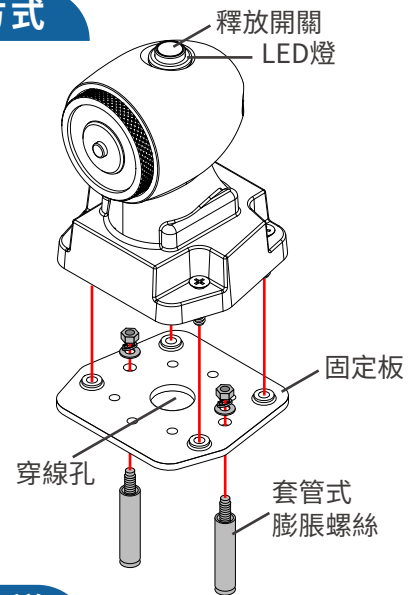

## 安裝建議



## 產品規格

- 附釋放開關、環形LED燈指示
- 消耗電流：12V/100mA, 24V/50mA, 120AC/50mA
- 電壓選擇：12/24VDC或AC120V
- 拉抗力：約50kg (110磅)
- 殼體抗撞擊力：約800磅
- 適用鐵板：可調式、固定式、埋入式、加長型鐵板
- UL防火等級認證中

## 使用特性

- 安裝場所：醫院、旅館、百貨公司等公共建築物
- 電磁扣電源：由消防系統供電(12/24VDC或AC120V)
- 應用：電磁門扣安裝在防煙門扇與牆面上扣住，與防火門組合成一套單樓層逃生系統，當火災發生時由煙霧偵測啟動將門扣釋放後防煙門即透過門弓器關上，與防火門組合成一套區劃防止火災/煙霧蔓延系統。

## 適用鐵板

底部附雙面膠，安裝更方便▶

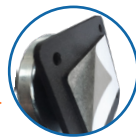

■ SAP702 可調式鐵板(角度)

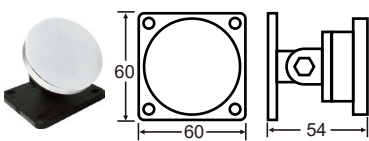

■ SAP702F 固定式鐵板(角度)

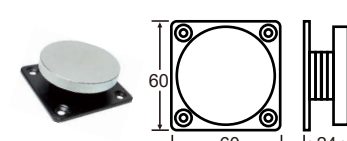

■ SAP702E 埋入式鐵板

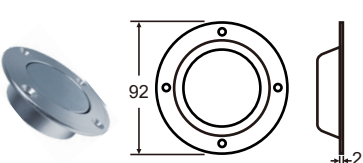

■ SAP702L 加長型鐵板  
(角度可調)

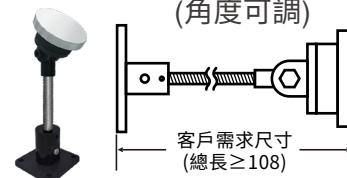

## ▼牆上安裝範例

