



台正字 NO:5769

FAP系列

經濟部標準檢驗局 ISO-9001:2000 認證合格廠



## 消防機組各部名稱：

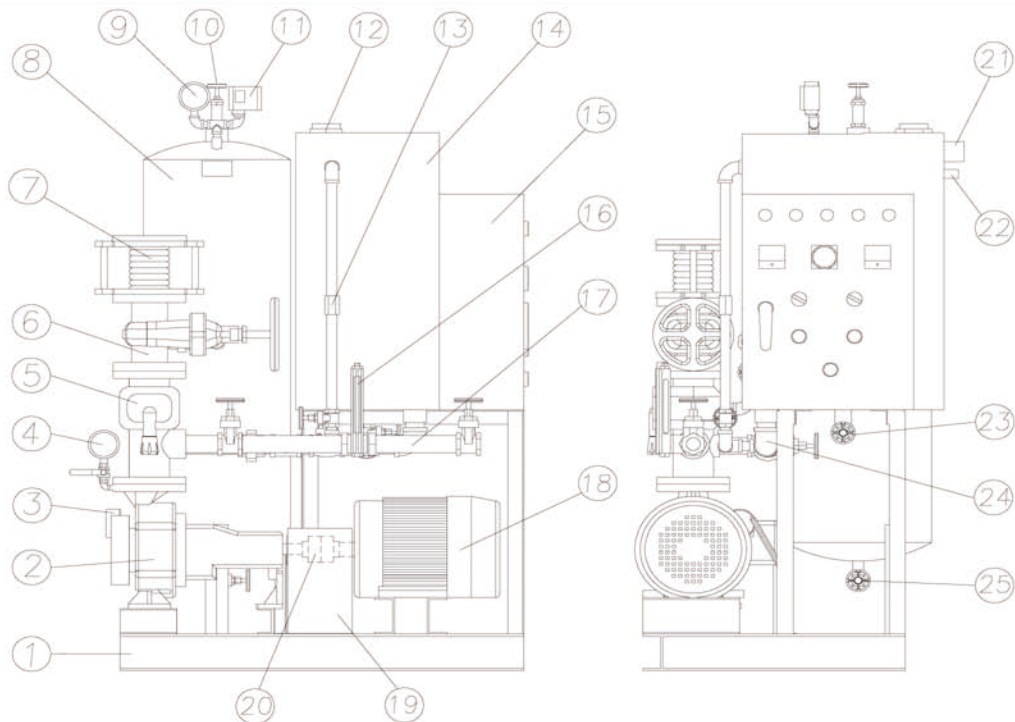

項次	名稱	說明
1	基座	承載消防機組的底座，並提供與地面連接固定的基孔（材質：鋼製）
2	水泵	聯軸端吸式離心幫浦（材質：FC200）
3	連成計	顯示機組於運轉中之幫浦吸入真空度
4	壓力錶	顯示機組於運轉中之幫浦管路中的壓力
5	出口逆止閥	防止水泵於停機時的水錘現象以及保持管內壓力
6	出口閘閥	控制水泵的出水量及開關
7	防震軟管	防止幫浦的震動波沿著管路向外傳送造成共振
8	壓力桶	容量：100 公升 耐壓：25kg/cm <sup>2</sup> T=3.0 mm（材質：鋼製）（可因壓力不同而改變本體厚度）
9	壓力錶	顯示機組於運轉或停止的管路壓力
10	洩壓安全閥	（1/2"）可避免壓力桶內壓力異常提高，確保安全
11	壓力控制器	可設定水泵的停機壓力點及啟動壓力點
12	水位檢測器	使用電極式，檢測補充水槽內水位，若過低時，促使警報器作用
13	熱逃溢管	此裝置是防止水泵所有出口均關閉時，水泵空轉產生高溫
14	補充水槽	容量：100 公升 提供水泵補充水位，以利啟動 T=1.6 mm（材質：鋼製）
15	控制箱	ISO 認證合格正廠零件。警報、消防故障顯示等全自動回路主控裝置 T=1.6mm（材質：鋼製）
16	流量計	台製品 配合連成計、壓力計，可測知幫浦的流量與壓力(揚程)
17	流量測試管	用於平時檢測消防機組時使用，方向可依機房空間調整
18	電動馬達	採用國際知名的 "東元" 或 "大同"
19	保護蓋	防止人員誤觸，並避免連軸器受外力破壞
20	連軸器	傳動馬達輸出之動力
21	溢水管	維持水槽內的水位，使之不致滿溢 (50A)
22	補充水管	外接水源至補充水槽，並採用浮球開關控制 (15A)
23	排水閥	供補充水槽於保養，清洗時排水用
24	水泵補充水管	連接水泵出口與補充水槽之間，免除水泵外部灌水之困擾 (25A)
25	洩水閥	壓力桶內滿水時，可用來洩水或測試自動啟動時洩壓用
26	動導輪	灰口鑄鐵 符合 CNS 2472
27	主軸	SUS 符合 CNS4000

## 2P 消防機組性能表：

序號	機組型號	馬力		口徑(in)		額定揚程 (M)	額定水量 (L/min)
		HP	KW	入	出		
1	FAP-3000	10	7.5	3 / 4	3 / 4	60/63/68	300/270/150
2	FAP-3000A	15	11.25	3 / 4	3 / 4	84	300
3	FAP-3000B	15	11.25	3 / 4	3 / 4	90	300
4	FAP-3001	15	11.25	3 / 4	3 / 4	60	460
5	FAP-4001A	15	11.25	4	4	51/53/54	750/720/640
6	FAP-3002A	20	15	3 / 4	3 / 4	94/97	400/300
7	FAP-3002B	20	15	3 / 4	3 / 4	100	300
8	FAP-4002A	20	15	4	4	62/64/65/67	770/700/640/560
9	FAP-4002B	20	15	4	4	55/59/61	1000/910/800
10	FAP-4021A	20	15	4	4	39/40/42/43	1410/1330/1200/1100
11	FAP-4022A	20	15	4	4	80	460
12	FAP-3003A	25	18.75	3 / 4	3 / 4	110	300
13	FAP-3003B	25	18.75	3 / 4	3 / 4	126	300
14	FAP-4003	25	18.75	4	4	50	1200
15	FAP-4003A	25	18.75	4	4	76/78/81	850/770/640
16	FAP-4003B	25	18.75	4	4	60/63/66/69/70/72	1200/1100/1000/910/900/800
17	FAP-6000A	25	18.75	6	6	27	2200
18	FAP-3004A	30	22.5	3 / 4	3 / 4	131	300
19	FAP-4004	30	22.5	4	4	74	1000
20	FAP-4004A	30	22.5	4	4	70/75	1100/900
21	FAP-4004B	30	22.5	4	4	80/82/83/85/87	925/880/840/760/640
22	FAP-4004D	30	22.5	4	4	80/84	1000/850
23	FAP-4031A	30	22.5	4	4	56/64/65/66	1350/1200/1150/1100
24	FAP-6001B	30	22.5	6	6	38	2200
25	FAP-4010A	40	30	4	4	82/84/86/87/89/92	1150/1120/1080/1050/1000/910
26	FAP-4010B	40	30	4	4	92/95	1000/910
27	FAP-4032A	40	30	4	4	72/73/74/76/77/79	1550/1500/1450/1330/1200/1100
28	FAP-4032B	40	30	4	4	62	1680
29	FAP-6001A	40	30	6	6	46/50	2200/1750
30	FAP-4011A	50	37.5	4 / 6	4 / 6	99/100/102	1100/1080/910
31	FAP-4033A	50	37.5	4 / 6	4 / 6	76/78/81	1820/1680/1450
32	FAP-4034A	50	37.5	4 / 6	4 / 6	89/91/92/94	1450/1200/1100/900
33	FAP-6002A	50	37.5	6	6	54/56/58/59	2700/2400/2200/2000

## 2P 消防機組性能表：

序號	機組型號	馬力		口徑(in)		額定揚程 (M)	額定水量 (L/min)
		HP	KW	入	出		
34	FAP-4041A	60	45	4 / 6	4 / 6	80/81/83/86	1900/1820/1680/1100
35	FAP-4042A	60	45	4 / 6	4 / 6	96/98/99	1680/1450/1330
36	FAP-4043A	60	45	4 / 6	4 / 6	104/106/110	1350/1200/1080
37	FAP-4043B	60	45	4 / 6	4 / 6	107/109	1350/1200
38	FAP-6003A	60	45	6	6	66/68/69/70	2700/2400/2200/2000
39	FAP-6003B	60	45	6	6	54	3300
40	FAP-4051A	75	56.25	4 / 6	4 / 6	92/94/96/98/99/103	2100/2000/1900/1820/1800/1480
41	FAP-4052A	75	56.25	4 / 6	4 / 6	121	1350
42	FAP-4052B	75	56.25	4 / 6	4 / 6	125	1350
43	FAP-6004A	75	56.25	6	6	82/84/85/86	2700/2400/2200/2000
44	FAP-6004B	75	56.25	6	6	86	2100
45	FAP-6005	75	56.25	6	6	75/79	2700/2400
46	FAP-6006A	75	56.25	6	6	64	3300
47	FAP-4053A	100	75	4 / 6	4 / 6	118/120/122	1930/1750/1460
48	FAP-4061A	100	75	4 / 6	4 / 6	136/140	1600/1350
49	FAP-4061B	100	75	4 / 6	4 / 6	150	1200
50	FAP-6011A	100	75	6	6	100/102/105	2700/2400/2300
51	FAP-6011B	100	75	6 / 8	6 / 8	87/93	3300/2700
52	FAP-6021A	125	93.75	6	6	123/125/127	3000/2700/2400
53	FAP-6021B	125	93.75	6	6	94/99/100	3300/3100/2700
54	FAP-6021C	125	93.75	6	6	130	2400
55	FAP-6021D	125	93.75	6	6	115	2700
56	FAP-6031A	150	112.5	6	6	130/138/140	3100/2700/2400
57	FAP-6031B	150	112.5	6 / 8	6 / 8	117/120/127/130	3854/3300/2700/2400
58	FAP-6041A	175	131.25	6 / 8	6 / 8	142/150	3300/2700

## 2P 消防機組外型尺寸規格：

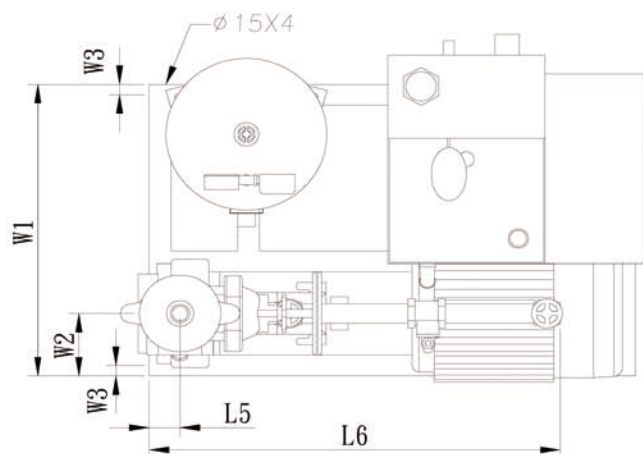
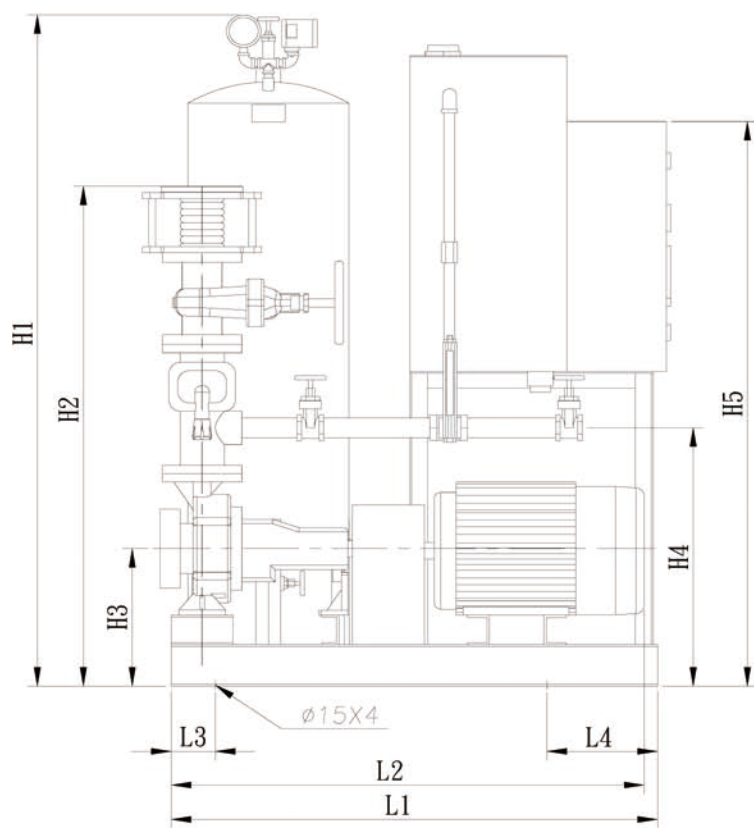

機組型號	口徑 (in)		馬力 HP	尺									寸				
	入	出		L1	L2	L3	L4	L5	L6	W1	W2	W3	H1	H2	H3	H4	H5
FAP-3000	3/4	3/4	10	1000	940	100	250	70	915	650	125	25	1610	1190	335	620	1300
<b>FAP-3000A</b>	<b>3/4</b>	<b>3/4</b>	<b>15</b>	<b>1100</b>	<b>1070</b>	<b>100</b>	<b>250</b>	<b>70</b>	<b>930</b>	<b>700</b>	<b>150</b>	<b>25</b>	<b>1610</b>	<b>1200</b>	<b>330</b>	<b>620</b>	<b>1355</b>
FAP-3000B	3/4	3/4	15	1100	1070	100	250	70	930	700	150	25	1610	1200	335	625	1355
FAP-3001	3/4	3/4	15	1100	1070	100	250	70	1130	700	150	25	1610	1190	350	620	1355
FAP-4001A	4	4	15	1100	1070	100	250	70	1103	700	150	25	1610	1240	340	650	1355
FAP-3002A	3/4	3/4	20	1100	1090	100	250	70	930	700	150	25	1610	1200	335	625	1355
FAP-3002B	3/4	3/4	20	1100	1090	100	250	70	930	700	150	25	1610	1200	335	625	1355
FAP-4002A	4	4	20	1100	1070	100	250	70	1120	700	150	25	1610	1260	340	650	1355
<b>FAP-4002B</b>	<b>4</b>	<b>4</b>	<b>20</b>	<b>1100</b>	<b>1070</b>	<b>100</b>	<b>250</b>	<b>70</b>	<b>1120</b>	<b>700</b>	<b>150</b>	<b>25</b>	<b>1610</b>	<b>1260</b>	<b>340</b>	<b>650</b>	<b>1355</b>
FAP-4021A	4	4	20	1100	1190	100	250	70	1320	700	150	25	1610	1260	340	650	1355
FAP-4022A	4	4	20	1100	1190	100	250	70	1120	700	150	25	1610	1300	350	690	1355
FAP-3003A	3/4	3/4	25	1100	1090	100	250	70	930	700	150	25	1610	1200	335	625	1355
FAP-3003B	3/4	3/4	25	1100	1190	100	250	70	1120	700	150	25	1610	1300	350	690	1355
FAP-4003	4	4	25	1100	1230	100	250	70	1320	700	150	25	1610	1255	340	640	1405
FAP-4003A	4	4	25	1100	1120	100	250	70	1120	700	150	25	1610	1260	340	650	1355
FAP-4003B	4	4	25	1100	1120	100	250	70	1120	700	150	25	1610	1260	340	650	1355
FAP-3004A	3/4	3/4	30	1100	1190	100	250	70	1120	700	150	25	1610	1300	350	690	1410
FAP-4004	4	4	30	1200	1140	100	250	70	1320	700	165	25	1610	1270	360	660	1410
FAP-4004A	4	4	30	1200	1140	100	250	70	1320	700	165	25	1610	1270	360	660	1410
FAP-4004B	4	4	30	1200	1260	100	250	70	1200	700	165	25	1610	1290	360	680	1410
FAP-4004D	4	4	30	1200	1260	100	250	70	1200	700	165	25	1610	1290	360	680	1410
FAP-4031A	4	4	30	1200	1260	100	250	70	1320	700	165	25	1610	1300	360	685	1410

※ 機組之零組件、位置、材質可依客戶規範選配。

※ 內容若有更動，恕不另行通知。